

HI • LUX NEBULA 500 PLUS

HL-500FLP

Especificaciones Técnicas

- Voltaje de operación: Universal de 110 V, 50/60 Hz
- Consumo de potencia: 500W.
- Modo de Control manual.
- Leds 3 x 1W (Ambar).
- Disparador de calor integrado fabricado en aluminio.

Dimensiones: 24.00 cm x 12.00 cm x 14.00 cm.

Peso: 1.80 Kg.

DIMENSIONES

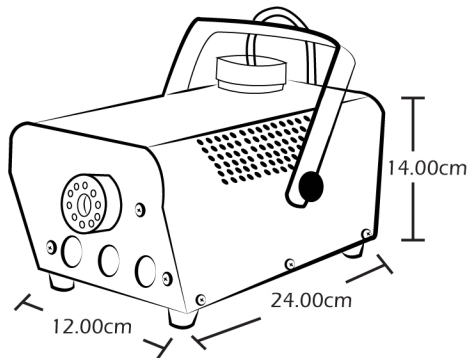

Desempeño para el procesamiento de Líquido de Humo Sanitizante

- Duración máxima de disparo: 27 seg.
- Descarga por disparo: 4.50 ml.
- Líquido por segundo: 0.166 ml.
- Número de disparos por litro: 222.
- Capacidad de tanque para líquido de 250 ml.
- Número de disparos por tanque: 56.
- Consumo: 0.43 ml x m³.
- Salida de humo: 23 m³ x min.
- Tiempo de calentamiento de 8 minutos.



Equipo adaptado y listo para procesar
Líquido de Humo Sanitizante 360



Tel. 01800 2535 860 • (55) 5000 9480
info@showco.com.mx • www.showco.com.mx

